

Originele handleiding

HYUNDAI

POWER EQUIPMENT
SPECIALIST

Thermische hogedrukreiniger

Model: HNHPT165SP

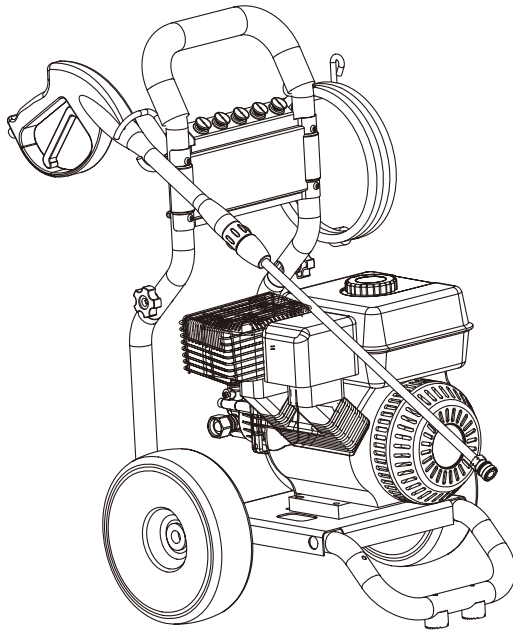

Aandacht: lees de handleiding alvorens het toestel in gebruik te nemen.

HYUNDAI

32, rue Aristide Bergès - ZI 31270 Cugnaux - France

Licensed by Hyundai Corporation, Korea

Inhoudstafel

1. Description du Produit.....	1-3
2. Description de Sécurité.....	3-8
3. Description du Processus d'installation	9-10
4. Modalité de fonctionnement	11-15
5. Éteindre.....	16-17
6. Stockage.....	17
7. Guide de Nettoyage.....	17-19
8. Suppression du danger.....	19
9. Maintenance.....	20-21
10. Caractéristiques techniques.....	22

Voorzien gebruik

Dit toestel is een thermische hogedrukreiniger op benzine, ontworpen voor onderhoudswerken in openlucht. Het toestel beschikt over 4 spuitstukken (drie met respectievelijk hoeken van 0°, 15°, 40° voor hogedruk, het andere spuitstuk dient voor detergent).

Gebruik benzine SP98 om beschadiging van het toestel te vermijden.

Veiligheidshandleiding - Lezen!

- Formeel verbod om te gebruiken op personen of dieren. Dit toestel is niet ontworpen om te worden gebruikt door personen (of kinderen) die slechts over beperkte zintuiglijke, mentale of fysieke eigenschappen beschikken, of door personen die onvoldoende kennis of ervaring hebben, tenzij ze, door een persoon, verantwoordelijk voor hun veiligheid, voorafgaand werden ingelicht over de wijze van gebruik van het toestel, of ze onder toezicht staan van deze persoon.
- Vermijd het gebruik van het toestel onder invloed van alcohol of medicamenten. Houd toezicht op kinderen zodat ze niet met het toestel spelen.
- Nooit op elektrische kabels of in stopcontacten spuiten.
- Streng verboden om benzine toe te voegen terwijl het toestel in werking is.
- Streng verboden te tanken terwijl het toestel in werking is.
- De hete oppervlakken van de motor niet aanraken of de flexibele leidingen er niet mee in contact brengen.
- Het toestel niet gebruiken in gesloten ruimtes, om koolmonoxidevergiftiging te voorkomen.
- Het toestel niet gebruiken in de nabijheid van open vuur.
- Het toestel nooit gebruiken op plaatsen waar benzine werd gemorst.
- Nooit gebruiken met heet water.
- Het toestel nooit laten draaien zonder watertoevoer.



Volg strikt de gebruiksaanwijzing bij het gebruik van dit toestel.

- Lees de hele gebruiksaanwijzing alvorens het toestel te gebruiken.
- Let op voor brandgevaar! Geen benzine bijvullen bij draaiende motor. De voor gebruik voorgeschreven hoeveelheid benzine niet overschrijden.

Het toestel niet starten indien benzine werd gemorst. Werd er benzine gemorst, verplaats het toestel dan en wacht met starten tot het toestel weer droog is.

- Gebruik het toestel enkel in openlucht en vermijd elk contact met toestellen die warmte produceren, zoals stookketels, waterverwarmers etc.

Originele handleiding

- Indien het toestel niet correct wordt gebruikt kan de hogedrukstraal gevaarlijk zijn. Het toestel mag niet gebruikt worden op een menselijk lichaam, een dier of met elektrische apparatuur.

1. Deze machine is ontworpen om gebruikt te worden met reinigingsproducten geleverd of aanbevolen door de fabrikant. Het gebruik van andere detergents of chemische producten kan schade toebrengen aan het toestel. Gebruik uitsluitend PH-neutrale producten.
2. De accessoires van de hogedrukreiniger, zoals de leidingen, aansluitingen en dichtingen zijn van groot belang voor de veiligheid van het toestel. Gebruik dus enkel de accessoires die zijn aanbevolen door de fabrikant van het toestel.
3. Voor een verbeterde veiligheid gebruikt u best enkel originele wisselstukken of wisselstukken die zijn goedgekeurd door de fabrikant.
4. Gebruik de hogedrukreiniger niet als de benzineleiding of een andere belangrijk onderdeel, zoals de veiligheidsvoorzieningen, de spuitlans, de hogedrukleiding of de pistoolgreep van het toestel beschadigd is.
5. Laat een machine met thermische motor nooit draaien in een gesloten ruimte.
6. De uitlaatgassen zijn toxisch, laat niet draaien binnen een huis of een garage, blijf met het toestel op tenminste 1 m afstand van gebouwen of van enig ander toestel.
7. Plaats dit toestel steeds op een hard en vlak oppervlak.
8. Laat het toestel niet aan een te hoge snelheid draaien, dat zou een ongeluk of lichamelijk letsel kunnen veroorzaken.
9. Wijzig de regeling die het toerental van de motor verhoogt of verlaagt niet.
10. De uitlaat kan zodanig heet worden dat ontvlambare materialen tot ontploffing kunnen worden gebracht. Houd het toestel daarom bij dergelijke materialen vandaan. Gebruik het toestel niet in de nabijheid van brandbare stoffen.
11. Tank het toestel niet vol terwijl het werkt binnen een gesloten ruimte.
12. Dek het toestel niet af terwijl de motor draait.
13. De uitlaat wordt gloeiend heet en kan ook na het uitschakelen van de motor nog warm zijn. Raak de uitlaat daarom niet aan en laat de motor na het stilleggen afkoelen.
14. Gebruik geen GSM en rook niet tijdens het tanken van brandstof.
15. Controleer voor elk gebruik de toestand van de hogedrukreiniger en zijn onderdelen, onder meer de pistoolgreep, de leidingen, de verbindingstukken en de tank. Elk defect moet verholpen worden alvorens het toestel te gebruiken.
16. Laat geen kinderen of derden toe op de werkplek.
17. De hogedrukreiniger mag enkel worden gebruikt door een opgeleide persoon en moet worden onderhouden door gekwalificeerd personeel.
18. Alvorens de hogedrukreiniger te transporteren moet de tank worden geleegd om morsen te vermijden.
19. Gebruik geen ontvlambare reinigingsproducten of zuren, basen, zeewater of heet water (50° C)
20. Berg de hogedrukreiniger op in een droge en goed verluchte plaats, met een lege tank.



Originele handleiding

21. Draag een veiligheidsuitrusting ter bescherming tegen spatten en lawaai: bijvoorbeeld een stofmasker, een veiligheidsbril, gehoorbeschermers, een helm en antislipschoenen.

Gebruik geen zure of basische reinigingsmiddelen, of enig ander brandbaar product in dit toestel, deze chemische producten kunnen de gebruiker kwetsen en onherstelbare schade aanbrengen aan de hogedrukreiniger. Gebruik enkel PH-neutrale producten.

- Raak de hete oppervlakten van het toestel niet aan teneinde brandwonden te voorkomen.
- Breng de hogedrukleiding niet in contact met de beschermrooster van de uitlaat.
- Gebruik het toestel in een geschikte omgeving en buiten bereik van kinderen.
- De gebruiker mag het draaiende toestel niet achterlaten.
- Hij moet het toestel stilleggen en de druk snel verlagen. Maak u vertrouwd met de bediening.
- Blijf geconcentreerd tijdens het gebruik van de hogedrukreiniger.
- Niet gebruiken indien vermoeid of onder invloed van alcohol of medicatie.
- Het toestel niet op een oneven oppervlak gebruiken, plaats het stabiel tijdens het werk.
- Het toestel niet omverduwen.
- Gebruik enkel de juiste brandstof; anders riskeert u gevaarlijke situaties.

NOOT: de veiligheidsvergrendeling van de pistoolgreep verhindert het ongewild gebruikt, de trekker blijft wel bruikbaar in de andere richting.

Aandacht!

Als u het toestel in werking stelt, zelfs als u nog niet op de trekker duwt, begint de interne pomp te draaien. Het toestel meer dan 3 minuten laten draaien zonder de trekker over te halen kan de motor en de pompen beschadigen.

Watertoevoer

PAS OP! NIET AANSLUITEN AAN EEN WARMWATERKRAAN.

- De gebruikte tuinslang moet minimum 19 mm diameter hebben.
- De watertoevoer moet meer dan 6.2 L/Min bedragen.
- Het debiet kan worden gemeten door een emmer te vullen gedurende 1 minuut.
- De temperatuur van het water mag niet meer dan 50°C bedragen.
- Geen water gebruiken dat dissolventen bevat, zoals verfverduunners, of benzine of olie etc.
- Steeds zuiver water gebruiken om te verhinderen dat onzuiverheden in de hogedrukreiniger terecht komen.

Wij raden ten stelligste af om de hogedrukreiniger langer dan 5 minuten te laten draaien zonder de trekker van de pistoolgreep ingedrukt te houden. Het is absoluut noodzakelijk dat er een waterdoorstroming is in de pomp om oververhitting te voorkomen.



Zie onderhoudsinstructies in de gebruiksaanwijzing

Plaatsing van de veiligheidsstickers

Deze etiketten waarschuwen voor potentiële risico's die tot verwondingen zouden kunnen leiden.

Lees deze waarschuwingsetiketten aandachtig, alsook de richtlijnen in deze gebruiksaanwijzing.

Waarschuwing:

Dit toestel mag niet worden gebruikt door kinderen, motorisch of mentaal gehandicapten, of door personen zonder de nodige ervaring, tenzij onder toezicht van personen die hen begeleiden.

Waak erover dat kinderen niet met het toestel spelen.

Waarschuwing: gebruik enkel de producten die de fabrikant heeft geleverd of die hij aanbeveelt.

Waarschuwing: hogedrukstralen kunnen gevaarlijk zijn indien fout gebruikt, de straal mag niet worden gericht op personen, op elektrische installaties of op het toestel zelf.

Waarschuwing: het toestel niet gebruiken in de nabijheid van andere personen, tenzij deze beschermende kledij dragen.

Waarschuwing: richt de straal niet op andere personen, bijvoorbeeld om hun kledij of schoeisel te reinigen.

Waarschuwing: explosiegevaar: geen brandbare vloeistoffen verstuiven.

Waarschuwing: de hogedrukreiniger mag niet worden gebruikt door kinderen of door ongekwalificeerd personeel.

Waarschuwing: de hogedrukleidingen, de verbindingstukken en de koppelingen zijn noodzakelijk voor de goede werking van het toestel. Gebruik de hogedrukleidingen, de verbindingstukken en de koppelingen die de fabrikant aanbeveelt.

Waarschuwing: gebruik enkel originele wisselstukken of wisselstukken die de fabrikant heeft goedgekeurd.

Waarschuwing: het water uit de pomp is niet drinkbaar.

Waarschuwing: gebruik het toestel niet met draaiende motor in een gesloten ruimte, tenzij deze is verlucht volgens de normen die de bevoegde nationale overheid voorschrijft.

Waarschuwing: waak erover dat de uitlaatgassen niet in de buurt van verluchtingsbuizen, luchtaanzuigers of ventilatieopeningen komen.

Waarschuwing: gebruik steeds brandstoffen van goede kwaliteit.

Betekenis van de symbolen:



Waarschuwing voor lawaai
Kan gaan tot 112dB (A)



WAARSCHUWING. HEET OPPERVLAK; NIET AANRAKEN.



Draag gehoorbeschermers.



Het pistool NIET op personen, dieren of stopcontacten richten



benzinetank



Toerental motor verhogen



Toerental motor verminderen



Het toestel, de accessoires en de verpakking niet gewoon in de vuilnisbak gooien, breng ze naar een recyclagestation waar het milieu wordt geëerbiedigd. Deze kleine inspanning is goed voor het milieu.



De namen van de onderdelen

1. Spruitstukken
2. Pistoolgreep
3. Hogedrukleiding
4. Bevestiging van het stuur
5. Motor
6. Wateraansluiting
7. Wiel
8. Starthandgreep

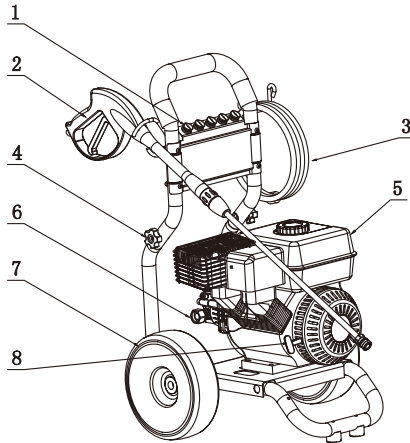

Handleiding:

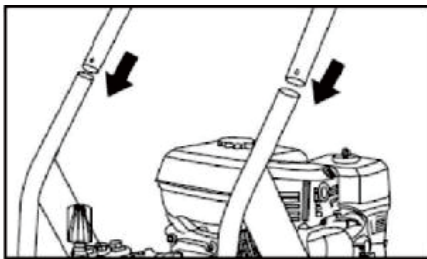

Étape 1 :

Stap1: Schuif het stuur in de buizen van het kader van de hogedrukreiniger, schuif de bouten door de gaatjes en schroef vast.

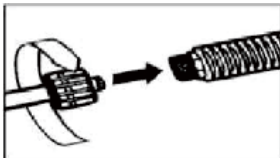

Stap 2: Bevestig de lans aan op de sproeikop.

Originele handleiding

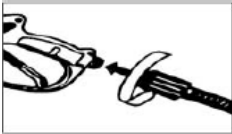

Stap 3: Bevestig de lans aan de pistoolgreep

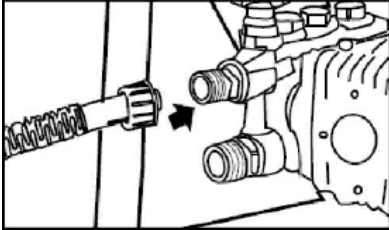

Stap 4: Sluit de hogedrukleiding aan op de uitgang van de hogedrukreiniger.

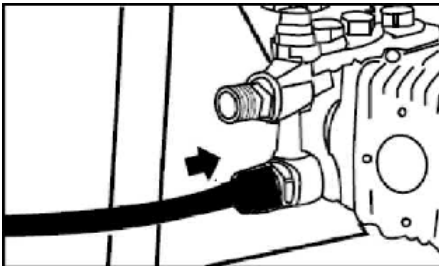

Stap 5: Bevestig de tuinslang aan de wateraansluiting van de hogedrukreiniger.

Gebruiksaanwijzing

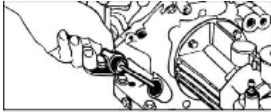

Étape 1 :

1. Controleer het olieniveau van de motor. De olie moet tot aan de maximum-aanduiding aan de binnenkant van de olietoevoerbus staan. U kunt ook de maximum-stand op de meetstang gebruiken.

Kijk op de gebruiksaanwijzing van de motor

Na vijf uur gebruik moet de olie worden ververs. Nadien de olie om de 50 uur verversen.

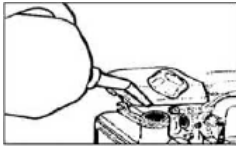

Étape 2 :

2. Vul de tank met loodvrije benzine.

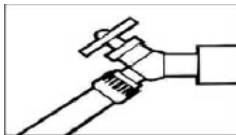

Étape 3 :

3. Sluit de tuinslang aan op een kraantje en draai die volledig open.

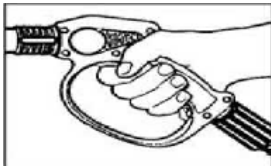

4. Druk de trekker van de pistoolgreep volledig in om de lucht uit de hogedrukreiniger en uit de leiding te laten ontsnappen. Wacht tot de waterstraal uit het spuitstuk regelmatig wordt.

Originele handleiding

Starten van de motor.

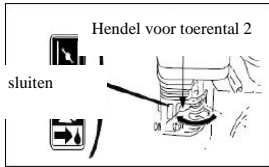

5. Plaats de starthendel op "ON"

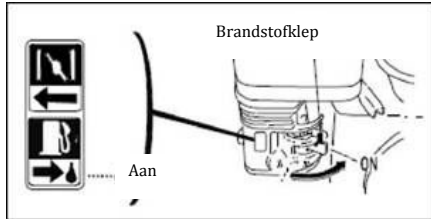

6. Draai het benzinekraantje open

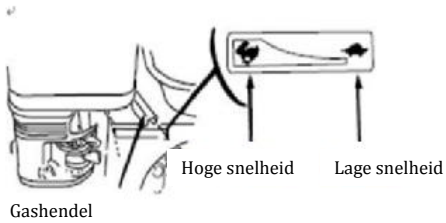

7. Duw de gashendel naar links

Originele handleiding

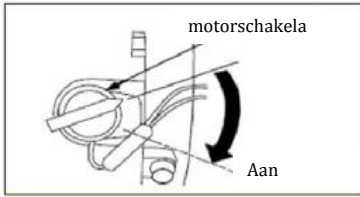

8. Zet de schakelaar van het toestel op "ON"

Informatie: gebruik de starter niet indien de motor warm is of de omgevingstemperatuur erg hoog is.

BELANGRIJK: Laat de motor niet draaien als het oliepeil te hoog of te laag is. Dit kan de motor beschadigen;

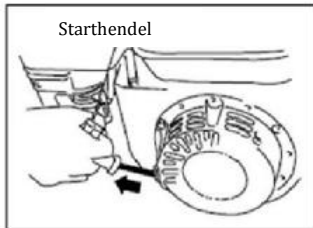

9. Trek eerst zachtjes aan de handgreep van de starter, tot aan de weerstand. Trek dan krachtig om de motor te starten.

Noot: om te vermijden dat de handgreep te brutaal terugslaat, begeleid u deze best terug naar de startpositie.

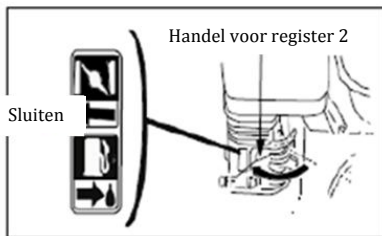

10. Plaats de starthendel op de positie "OFF"

Stilleggen van de motor

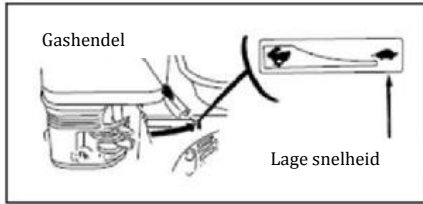

1. Duw de gashendel volledig naar links

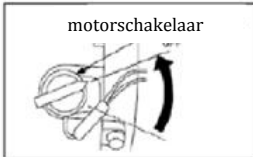

2. Zet de schakelaar voor de motor op "OFF"

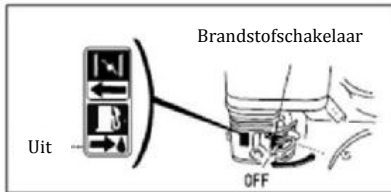

3. Sluit het benzinekraantje

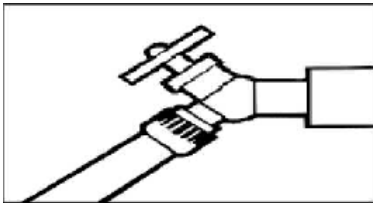

4. Sluit het kraantje van de watertoevoer



5. Druk op de trekker om de waterdruk te laten zakken

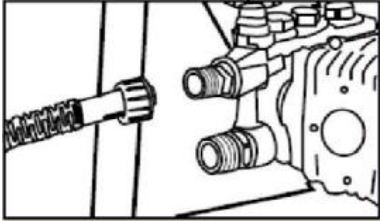

6. Koppel de slang met de watertoevoer los van de hogedrukreiniger.

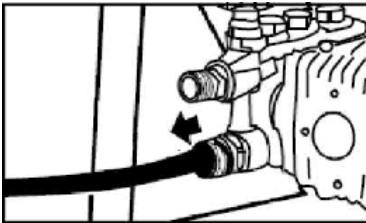

7. Ontkoppel de hogedrukleiding van de uitgang van de hogedrukreiniger.



7. Blokkeer de trekker met de blokkeerhendel.

Laat de pomp niet langer dan 5 minuten zonder water draaien.

Originele handleiding

Langdurige opslag:

1. verwijder de wateraansluitingen
2. Laat de hogedrukreiniger enkele ogenblikken draaien om alle resterende water te verwijderen.
3. Maak de benzinetank van de hogedrukreiniger leeg.
4. Draag er zorg voor de hogedrukleidingen niet te plooiën.
5. Sla de hogedrukreiniger op in een vorstvrij lokaal.
6. Om het risico op brand en brandwonden te vermijden laat u de motor afkoelen alvorens de hogedrukreiniger te verplaatsen of hem in een gesloten ruimte op te bergen.

Tijdens het transport van het toestel moet de brandstofkraan gesloten zijn, moet de hogedrukreiniger op een horizontaal oppervlak worden geplaatst en moet men er zich van vergewissen dat de tankdop in goede staat verkeert. Gemorste benzine en benzedampen kunnen immers brand veroorzaken.

AANDACHT: indien deze aanwijzingen niet worden nageleefd kunnen de pompen, de uitrusting en andere accessoires worden beschadigd.

Handleiding voor de hogedrukreiniger

WAARSCHUWING!

Houd de pistoolgreep stevig vast als u de trekker overhaalt. Let Op! De terugslag kan u uw evenwicht doen verliezen. Houd de pistoolgreep vast met beide handen.

Reiniging van het dek van een boot.

(met of zonder detergenten)

Reinig het dek met zoetwater. Indien u detergent gebruikt, plaats dan de aanzuigslang rechtstreeks in de reinigingsvloeistof en breng het detergent met het spuitstuk voor lage druk aan. Om een beter resultaat te bekomen reinigt u het oppervlak best in kleine stukken en laat u het detergent 1 tot 3 minutes inwerken. Let op dat het ingezepte oppervlak niet opdroogt met het detergent. Spoel dan onder hoge druk in lange gelijkmatige halen terwijl u het spuitstuk op ongeveer 40 cm van het te reinigen oppervlak houdt. Steeds van onder naar boven en van links naar rechts reinigen. Als u van een strook naar de andere wisselt, ga dan overlappend te werk om strepen te vermijden en een goed resultaat te behalen.

Reiniging van huizegevels

(met of zonder detergenten)

Reinig het oppervlak met zoetwater. Indien u detergent gebruikt, plaats dan de aanzuigslang rechtstreeks in de reinigingsvloeistof en breng het detergent met het spuitstuk voor lage druk aan. Om een beter resultaat te bekomen reinigt u het oppervlak best in kleine stukken en breng het detergent steeds aan van onder naar boven, laat het detergent 1 tot 3 minutes inwerken. Let op dat het ingezepte oppervlak niet opdroogt met het detergent. Droogt het detergent toch op, maak de gevel dan weer nat met zoetwater. Gebruik indien nodig een speciale borstel om onreinheden te verwijderen. Spoel dan onder hoge druk in lange gelijkmatige halen terwijl u het spuitstuk op ongeveer 40 cm van het te reinigen oppervlak houdt.

Originele handleiding

Reiniging van beton, baksteen en natuursteen

(met of zonder detergenten)

Reinig het oppervlak met zoetwater. Indien u detergent gebruikt, plaats dan de aanzuigslang rechtstreeks in de reinigingsvloeistof en breng het detergent met het spuitstuk voor lage druk aan. Om een beter resultaat te bekomen reinigt u het oppervlak best in kleine stukken en breng het detergent steeds aan van onder naar boven, laat het detergent 1 tot 3 minuten inwerken. Let op dat het ingezepte oppervlak niet opdroogt met het detergent. Spoel dan onder hoge druk in lange gelijkmatige halen terwijl u het spuitstuk op ongeveer 40 cm van het te reinigen oppervlak houdt.

Reiniging van wagens, boten of moto's

(met of zonder detergenten)

Reinig de wagen met zoetwater. Indien u detergent gebruikt, plaats dan de aanzuigslang rechtstreeks in de reinigingsvloeistof en breng het detergent met het spuitstuk voor lage druk aan. Om een beter resultaat te bekomen reinigt u de wagen best van de ene kant naar de andere. Let op dat het ingezepte oppervlak niet opdroogt met het detergent. Spoel dan onder hoge druk van boven naar onder en van links naar rechts in lange gelijkmatige halen terwijl u het spuitstuk op ongeveer 40 cm van het te reinigen oppervlak houdt (de afstand moet worden vergroot als men delicate oppervlakten wil reinigen). Voor een beter resultaat moet men na de wasbeurt het oppervlak met een zeemvel of een zachte en droge doek afvegen.

Reiniging van grill en tuingereedschap

(met of zonder detergenten)

Reinig het oppervlak met zoetwater. Indien u detergent gebruikt, plaats dan de aanzuigslang rechtstreeks in de reinigingsvloeistof en breng het detergent met het spuitstuk voor lage druk aan. Om een beter resultaat te bekomen reinigt u het oppervlak best in kleine stukken en brengt u het detergent steeds aan van onder naar boven, laat het detergent 1 tot 3 minuten inwerken. Let op dat het ingezepte oppervlak niet opdroogt met het detergent. Spoel dan onder hoge druk in lange gelijkmatige halen terwijl u het spuitstuk op ongeveer 40 cm van het te reinigen oppervlak houdt. Om hardnekkig vuil te verwijderen kan het noodzakelijk zijn om het spuitstuk dicht bij het oppervlak te brengen om een sterkere straal te bekomen. Om gedroogde modder te verwijderen van vuilnisbakken, messen van grasmaaiers, kruiwagens of andere stevige metalen oppervlakken, kan u het spuitstuk voor hogedruk gebruiken.

Reiniging van tuinmeubelen

(met of zonder detergenten)

Reinig de meubelen met zoetwater. Indien u detergent gebruikt, plaats dan de aanzuigslang rechtstreeks in de reinigingsvloeistof en breng het detergent met het spuitstuk voor lage druk aan. Laat het detergent 1 tot 3 minuten inwerken. Let op dat het ingezepte oppervlak niet opdroogt met het detergent. Spoel dan onder hoge druk in lange gelijkmatige halen terwijl u het spuitstuk op ongeveer 40 cm van het te reinigen oppervlak houdt.

Voor een beter resultaat reinigt u v-best van onder naar boven en van links naar rechts.

Waarschuwing:

Alvorens een oppervlak te reinigen, probeer eerst op een klein oppervlak dat niet zichtbaar is. Kies daar de vorm van de straal en de optimale afstand. Voor geschilderde vlakken die beginnen af te schilferen moet u zeer voorzichtig te werk gaan, de hogedrukreiniger kan immers de afschilferende verf helemaal beschadigen.

Originele handleiding

Probleemoplossingen:

Voor elk onderhoud of reparatie moet de elektrische voeding worden losgekoppeld.

Defecten	Mogelijke oorzaak	Oplossing
De motor start niet	Geen benzine	Benzinetank bijvullen
	Te laag oliepeil	Olie toevoegen
	De starter staat niet in de juiste positie	De starter op "ON" plaatsen
	De gashendel staat niet in de juiste positie	De gashendel naar links schuiven
	De druk blijft binnen de hogedrukreiniger	Op de trekker duwen om de resterende lucht uit de leidingen te laten ontsnappen
De hogedruk van de hogedrukreiniger wordt niet bereikt	De diameter van de watertoevoerleiding is te klein	Gebruik een dikkere leiding
	Er is niet genoeg watertoevoer	Ga na of de leiding geploid, geknikt of gedraaid is
	De watertoevoer is onvoldoende	Open de kraan volledig
	De filter van de watertoevoer is verstopt	Verwijder de filter, spoel met lauw water
	Het zwarte spuitstuk voor het aanzuigen van detergent is geplaatst	Gebruik het spuitstuk voor hogedruk
De druk aan het spuitstuk schommelt	De pomp zuigt lucht aan	Leg het toestel stil, druk de trekker in om alle lucht uit de hogedrukreiniger te laten ontsnappen
	De filter van de watertoevoer is verstopt	Verwijder de filter, spoel met lauw water
	Het spuitstuk is verstopt	Gebruik een naald of luchtdruk om het spuitstuk te ontstoppen
	De pistoolgreep, de hogedrukleiding of de lans zijn verkalkt	Vul de aanzuigbuis voor detergent met azijn
Geen detergent	De aanzuigslang voor detergent is niet correct verbonden	Controleer de aansluiting
	Detergent is te stroperig	Detergent verdunnen
	De filterklep voor het detergent is te fijn geregeld	De filterklep opendraaien
	De filter van de aanzuigbuis voor detergent is verstopt	Lauw water door de filter laten stromen om onzuiverheden te verwijderen
	De aanzuigbuis voor detergent is beschadigd of verstopt	De verstopping verwijderen of de leiding vervangen
De aansluiting met de tuinslang of de lans lekt	Het spuitstuk is verstopt	Het spuitstuk ontstoppen
	De bevestigingsstukken zijn onvoldoende aangespannen	De bevestigingsstukken aanspannen
	Beschadiging of slijtage aan de leiding of de lans	Vervang de beschadigde onderdelen
De pomp maakt veel lawaai	De pomp zuigt lucht aan	Leg het toestel stil, druk de trekker in om alle lucht uit de waterleidingen van de hogedrukreiniger te laten ontsnappen
Lek aan de waterpomp	Beschadiging of slijtage aan de pakking	Vraag aan de dienst na verkoop om de pakkingen door nieuwe te vervangen
Olielek	Beschadiging of slijtage aan de pakking	Vraag aan de dienst na verkoop om de pakkingen door nieuwe te vervangen

Indien u andere problemen heeft, aarzel dan niet om de dienst na verkoop te contacteren om te worden geholpen

Onderhoud

1. Gewoon onderhoud

- De aanvoerleiding, de pistoolgreep en de hogedrukleiding moeten regelmatig worden nagekeken en gereinigd, om verstopping of lekkage te voorkomen.
- Om het spuitstuk te reinigen, koppelt u de lans los van de pistoolgreep en reinigt u het spuitstuk met een stuk stevige draad of een paperclip om onzuiverheden te verwijderen. Spoel daarna water door het spuitstuk en plaats vervolgens de lans weer op de pistoolgreep.
- Indien deze handelingen niet het gewenste resultaat geven vervangt u best het spuitstuk.
- Controleer de staat van de leidingen. Indien er barsten of scheuren zijn moeten de leidingen worden vervangen.
- Controleer het zeeffe in de luchtfilter. Verwijder het stof en onzuiverheden en houd rein.
- Controleer de vasthechtingsstukken voor een stevige sluiting.
- Controleer het oliepeil

2. Reinig de luchtfilter na 25 uur gebruik. Reinig op de hierna beschreven wijze:

- Verwijder het deksel van de luchtfilter;
- Verwijder de filterspons en vervang deze door een nieuwe geoliede filter of reinig hem met lauw water en zachte zeep;
- Plaats het filtersponselement terug door er gelijkmatig op te drukken en vergewis u van het feit dat de spons zich wel degelijk in de juiste positie bevindt;
- Plaats het deksel van de luchtfilter zo dat hij zich op de juiste plaats bevindt en wordt bevestigd met de vergrendelingsstrookjes.

3. Om de goede staat van de ontstekingskaars na te gaan doet u het volgende:

1. Controleer de ontstekingskaars aan het begin van elk seizoen.
2. Verwijder de kap van de ontstekingskaars en verwijder restjes en onzuiverheden rond de ontstekingskaars.
3. Verwijder de ontstekingskaars en vervang ze indien een van de volgende gebreken zich voordoet:

De elektrode is verbrand, het porselein is gebarsten of er zit een grote hoeveelheid roet op de ontstekingskaars.

4. De ruimte tussen de elektroden bedraagt 0.6-0.7 mm (0.024-0.028in)
Plaats de ontstekingskaars op de correcte wijze terug
- Plaats de kap van de ontstekingskaars terug.

4. Waak over de zuiverheid van de motorolie. Om de olie te verversen gaat u als volgt te werk:

- Plaats de hogedrukreiniger op een horizontaal oppervlak, laat de motor enkele minuten opwarmen en leg hem dan stil. Sluit het benzinekraantje;
- Schroef de dop van het carter;
- Plaats een bakje onder de motor en kantel de hogedrukreiniger om alle olie uit de motor te laten lopen.

Originele handleiding

- Plaats de hogedrukreiniger weer op een horizontaal oppervlak;
 - Zorg ervoor dat de hogedrukreiniger recht staat als u de olie bijvult om morsen te voorkomen. Dit zou nadelig zijn voor de motor.
 - Controleer de staat van de pakking en schroef de dop vast;
 - Vul de olie bij tot het maximumniveau.
5. Reinig de benzinetank en de filter na telkens 100 uren gebruik;
- Open de tankdop, verwijder de benzinefilter en reinig deze met een borstel.
 - Reinig de tank, verwijder onzuiverheden en stagnerend water.
 - Plaats de benzinefilter terug.
 - Vul de benzinetank tot aan de rode lijn die het maximumniveau aangeeft.
6. Na twee jaar gebruik moet u de staat van de hogedrukleidingen en rubberslangen nagaan. Indien de hogedrukleidingen of rubberslangen gebarsten of gescheurd zijn moeten ze door nieuwe worden vervangen.
7. Vooraleer u de hogedrukreiniger voor een langere periode opbergt, moet u een aantal voorzorgsmaatregelen nemen:
- Laat de tank, de brandstofleiding en de carburator leeglopen,
 - Giet een glas motorolie in de tank, schud het toestel om alle interne oppervlakken in te oliën en giet dan de overtollige olie weg.
 - Verwijder de ontstekingskaars, giet een lepeltje motorolie SAE 10W30 of 20W40 in de opening van de ontstekingskaars en plaats de ontstekingskaars terug.
 - Trek aan de starthandgreep om de motor zachtjes te doen draaien (met de knop in de positie OFF) en stop aan de koord te trekken op het ogenblik dat u weerstand voelt.
 - Plaats de hogedrukreiniger in een vorstvrije ruimte. Giet antivries in het watercircuit.

Recyclage

Dit product draagt het symbool voor gescheiden omhaling van afval voor elektrische en elektronische toestellen (DEEE). Dat betekent dat het toestel moet worden behandeld in overeenstemming met de Europese richtlijn 2006/42 / EC, zodat het kan worden gerecycleerd of vernietigd al naar gelang van de invloed op het milieu. Voor bijkomende informatie contacteert u best de lokale of regionale besturen. Elektronische producten die niet in de gescheiden omhaling terecht komen zijn door de aanwezigheid van toxische substanties potentieel gevaarlijk voor het milieu en de volksgezondheid.

OPMERKING:

Behandel gebruikte smeerolie op een milieuvriendelijke wijze.

We bevelen ten stelligste aan deze in een waterdicht vat te gieten en het naar een lokale recyclagefirma te brengen. Gooi het in geen geval bij het huisvuil of giet het niet op de grond.

Originele handleiding

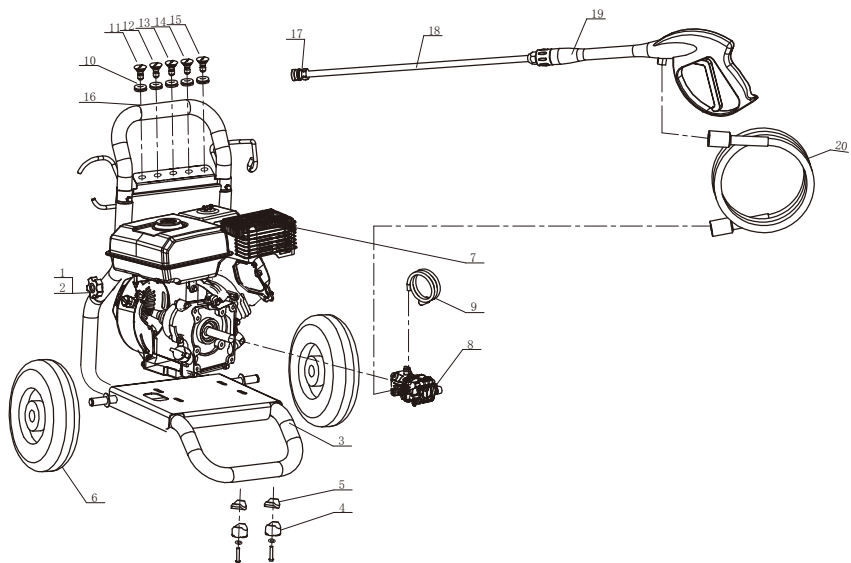

1	MOER	2
2	VERGRENDING	2
3	KADER	1
4	RUBBEREN VOET	2
5	BUFFER	2
6	WIEL	2
7	MOTOR	1
8	AXIALE POMP	1
9	AANZUIGING DETERGENT	1
10	STEUN SPRUITSTUK	5
11	SPRUITSTUK, 0°	1
12	SPRUITSTUK, 15°	1
13	SPRUITSTUK, 25°	1
14	SPRUITSTUK, 40°	1
15	SPRUITSTUK VOOR DETERGENT	1
16	HANDGREEP IN SPONS	1
17	AANSLUITING	1
18	LANS	1
19	PISTOOLGREEP	1
20	HOGEDRUKLEIDING	1

Originele handleiding

Technische eigenschappen

Model	HNHPT165SP
Pompmodel	Axiale pomp
Nominale druk	15,9 MPa
Maximale druk	17,9 MPa
Nominaal debiet	7,9 l/min
Maximaal debiet	8,8 l/min
Niveau Min./Max water	0,5 / 1,0 MPa
Nominale maximale temperatuur	50°
Snelle installatie van het spruitstuk	0°, 15°, 25°, 40° en SPRUITSTUK DETERGENT
Startsysteem	trekkoord
Soort brandstof	Benzine SP98
Benzinetankinhoud	3,6 L
Motormodel	LF170F
Type motor	4-taktmotor, luchtgekoeld
Cilinderinhoud	212 cc
Nominaal vermogen	4.2kW / 3600/min
Hoeveelheid motorolie	0,6 L
Toerental (stationair)	3400±50/min
Netto gewicht (kg)	30 kg
Bruto gewicht (kg)	32 kg
Volume van het product	543 x 520 x 930 mm
Volume van de verpakking	550 x 550 x 550 mm
Geluid	LpA: 96 dB(A) LwA,g: 112 dB(A) KpA=KwA=3dB(A)
Vibratie	<2.5m/s ² K=1,5 m/s ²

Elektrisch sch

